

## Der schnelle Weg zum Ziel

Vielen Dank, dass Sie sich für ein Produkt von DeTeWe entschieden haben. Unser Produkt steht für höchste Qualitätsansprüche, gepaart mit hochwertigem Design.

Diese Kurzanleitung wird Ihnen die ersten Schritte vom Auspacken bis zum ersten Gebrauch Ihres neuen Gerätes zeigen.

Zur vollständigen Nutzung der umfangreichen Leistungsmerkmale nehmen Sie bitte die Bedienungsanleitung zur Hand. Diese finden Sie auch auf der CD-ROM als Online-Dokumentation.

Die Seitenangaben beziehen sich auf die entsprechenden Kapitel in der ausführlichen Bedienungsanleitung.

### Lieferumfang (s. Seite 14)

1



### Voraussetzungen: MFV-Endgeräte (s. ab Seite 20)

2

- An die OpenCom 40dsl dürfen nur Geräte angeschlossen werden, die SELV-Spannung (Sicherheits-Kleinspannungs-Stromkreis) liefern und/oder der ETS 300 047 entsprechen. Der bestimmungsgemäße Gebrauch von zugelassenen Geräten erfüllt diese Vorschrift.
- Um den vollen Leistungsumfang der OpenCom 40dsl zu nutzen, sollten Sie nur analoge Geräte mit dem Wahlverfahren MFV und Flashfunktion betreiben (Flashzeit 70 - 330 ms).

**Bitte beachten Sie die Sicherheitshinweise in der ausführlichen Bedienungsanleitung!**

### Anschlüsse (s. Seite 19)

3

Sie finden eine entsprechende Zeichnung auf der Rückseite.

Die analogen Endgeräte können Sie direkt an die TAE-Buchsen (uncodiert) anstecken. Ist eine Verkabelung nötig, schließen Sie die Kabel zu den abgesetzten TAE-Dosen an die darunterliegende Klemmleiste an. Die abisolierten Kabeladern werden einfach in die Öffnungen der Klemmen gesteckt (zum Stecken und Lösen einer Kabelader ist der Druckknopf oberhalb der Kabeleinführung zu drücken).

Die Anschlüsse sind wie folgt angeordnet (von links nach rechts):

- 1 Rufnummer 11
- 2 Rufnummer 12
- 3 Rufnummer 13
- 4 Rufnummer 14

Die unter den TAE-Buchsen angeordnete Klemmleiste ist in gleicher Weise (von links nach rechts) zugeordnet:

1 a/b mit der Rufnummer 11 sind die ersten beiden Klemmen,  
2 a/b mit der Rufnummer 12 sind die folgenden beiden Klemmen, usw.

### Systemeinstellung bei Lieferung (s. Seite 25)

4

Im Lieferzustand sind die folgenden Grundeinstellungen und Leistungsmerkmale wirksam:

- Die persönliche Geheimzahl (PIN) ist auf „0000“ eingestellt.
- Bei ankommenden externen Anrufen klingeln alle angeschlossenen Geräte.
- Externberechtigung: Alle Geräte sind zur internationalen Wahl berechtigt.
- Nach Abheben des Hörers ertönt der externe Wählton (=automatisches Belegen der externen Wählleitung).
- Ihre Hauptrufnummer (MSN) wird bei abgehenden externen Verbindungen automatisch vom Netzbetreiber auf dem Display der Gegenstelle angezeigt.
- Alle Anschlüsse sind auf Gerätetyp Telefon eingestellt.
- Ankopfschutz ist ausgeschaltet.
- Verbindungs- und Entgelt Datensätze werden nicht zwischengespeichert.
- Vermitteln extern ist ausgeschaltet.
- Messagesignalisierung ist ausgeschaltet.
- Entgeltlimit ist ausgeschaltet.
- Notrufnummern 110 und 112 sind freigeschaltet.
- Kennzeichnung böswilliger Anrufer (MCID) ist ausgeschaltet.

Es wird empfohlen, die OpenCom 40dsl vor dem ersten Benutzen nach Ihren individuellen Bedürfnissen zu konfigurieren (siehe Kapitel „Konfiguration“).

Der Auslieferungszustand kann jederzeit wiederhergestellt werden (siehe Kapitel „Konfiguration“).

Über den Service kann bei Bedarf auch neue Anlagensoftware von Ferne geladen werden. Die vorherigen Einstellungen bleiben erhalten (siehe hierzu Seite 64 des Benutzerhandbuchs).

### Telefonieren (s. ab Seite 27)

5

**Automatische Belegung** (Lieferzustand): Sie hören nach Abheben des Hörers den externen Wählton und können sofort eine externe Rufnummer wählen. Wenn Sie ein internes Gespräch führen wollen, drücken Sie die Signal-Taste. Sie hören dann den internen Wählton und können eine interne Rufnummer (11 - 14) wählen.

**Manuelle Belegung:** Sie hören nach Abheben des Hörers den internen Wählton und können sofort eine interne Rufnummer wählen. Wenn Sie ein externes Gespräch führen wollen, wählen Sie die 0. Damit belegen Sie die externe Wählleitung und hören den externen Wählton. Dann können Sie die externe Rufnummer wählen.

#### Intern anrufen

- bei automatischer Belegung:

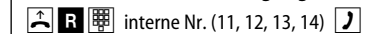

- bei manueller Belegung:

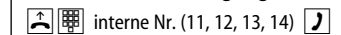

#### Extern anrufen:

- bei automatischer Belegung:

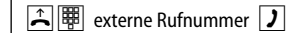

- bei manueller Belegung:



#### Gespräch annehmen:

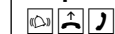

#### Kurzwahl:



#### Rückfrage intern:

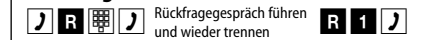

#### Rückfrage extern:

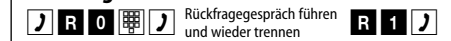

## Weitere Vorgehensweise

6

Sind Sie mit den umfangreichen Leistungsmerkmalen vertraut, die Ihnen Ihr neues Gerät zur Verfügung stellt, oder gehören Sie zu den experimentierfreudigen Mitmenschen, genügt Ihnen vielleicht die beiliegende **Kurzbedienungsanleitung**.

Wollen Sie Näheres über die mit Ihrem neuen Gerät mögliche **Datenkommunikation** wie z. B. den Gebrauch Ihres PCs als Anrufbeantworter oder Faxgerät erfahren, werden Sie in der ausführlichen Bedienungsanleitung ab Seite 65 über die beiliegende Software, deren Installation sowie die dadurch eröffneten Möglichkeiten informiert.

Die ausführlichen Beschreibungen zum **Einrichten eines Internet-Zugangs** unter verschiedenen Betriebssystemen (Windows95/98/Me/NT4/2000)\* finden Sie ab Seite 98 in der ausführlichen Bedienungsanleitung.

\* Unter Windows 95 und NT4 keine USB-Unterstützung.

## Anschlussmöglichkeiten

7

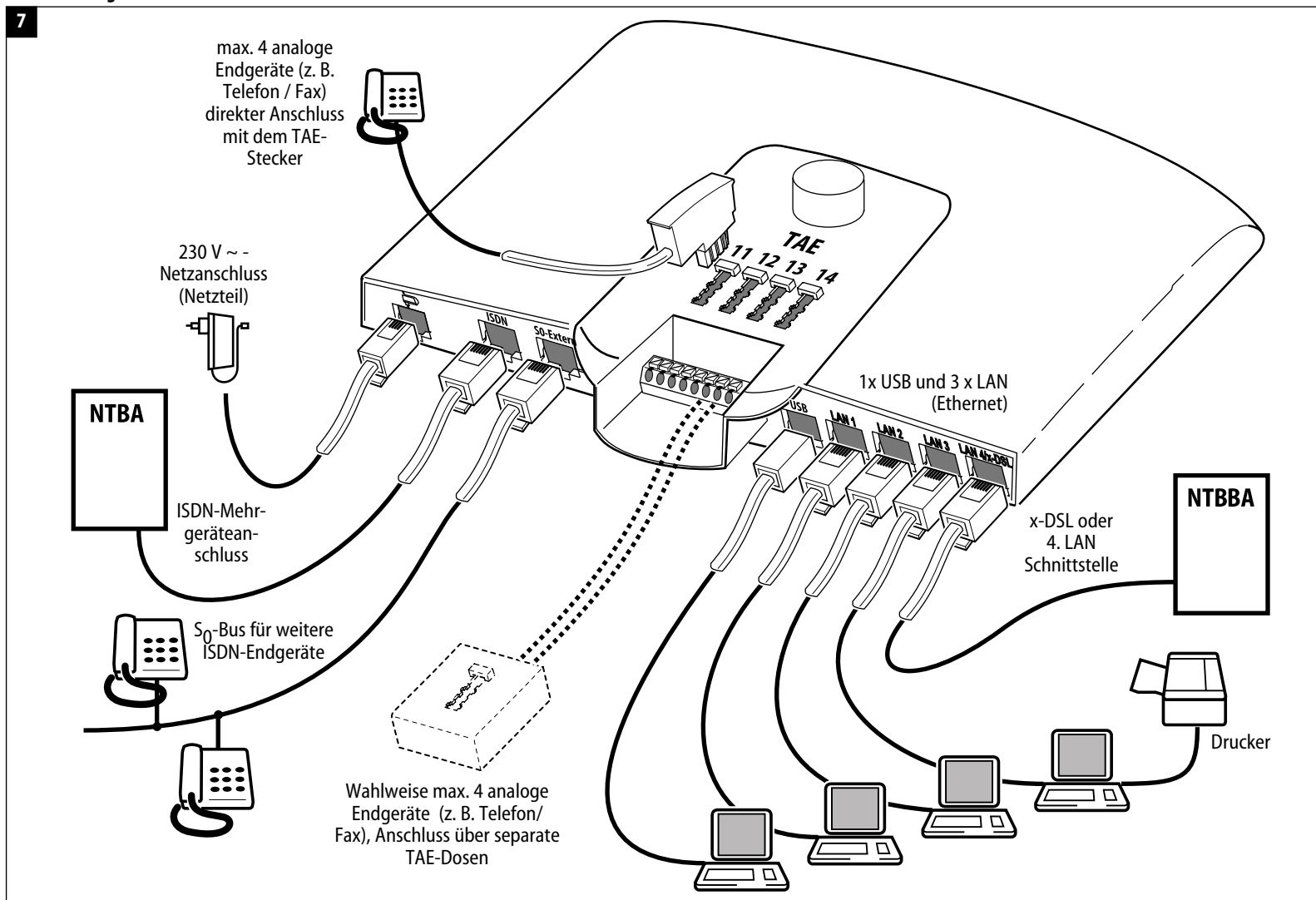

**DeTeWe AG & Co. KG,**  
Zeughofstraße 1, 10997 Berlin

Mat.-Nr.: 70869.011  
Stand: 07/01  
Änderungen vorbehalten